

NOTA: EN CASO DE PUERTAS MANUALES DE SIMPLE CONTACTO DEBE CONECTARSE LA SERIE DE CERRADURAS EXTERIORES EN LOS BORNES 40 Y 41, Y UNIR LOS BORNES 42 Y 43

NOTA: COLOCAR LOS VARISTORES PROVISTOS EN PUNTA DE BOB. DE FRENO

NOTA: COLOCAR LOS VARISTORES PROVISTOS EN PUNTA DE BOB. DE PATÍN

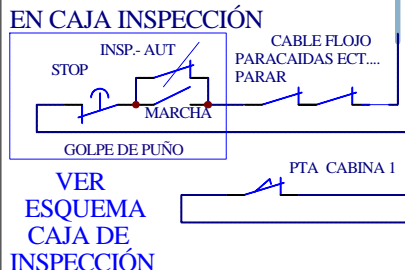
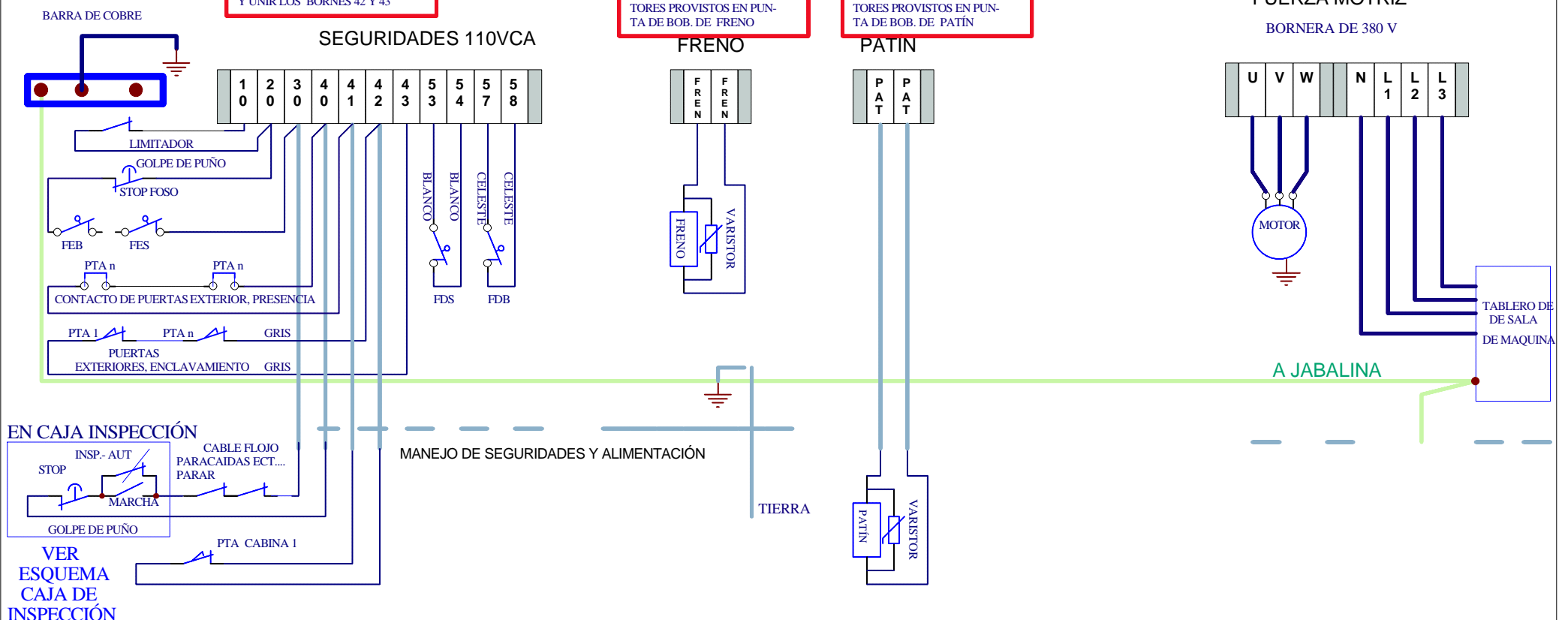

MANEJO DE SEGUIDADES Y ALIMENTACIÓN

TIERRA